

NEVEREST®

**СИЛОВОЙ ТРЕНАЖЕР: РАЗГИБАНИЕ СПИНЫ
(ГИПЕРЭКСТЕНЗИЯ)**

NR-6858

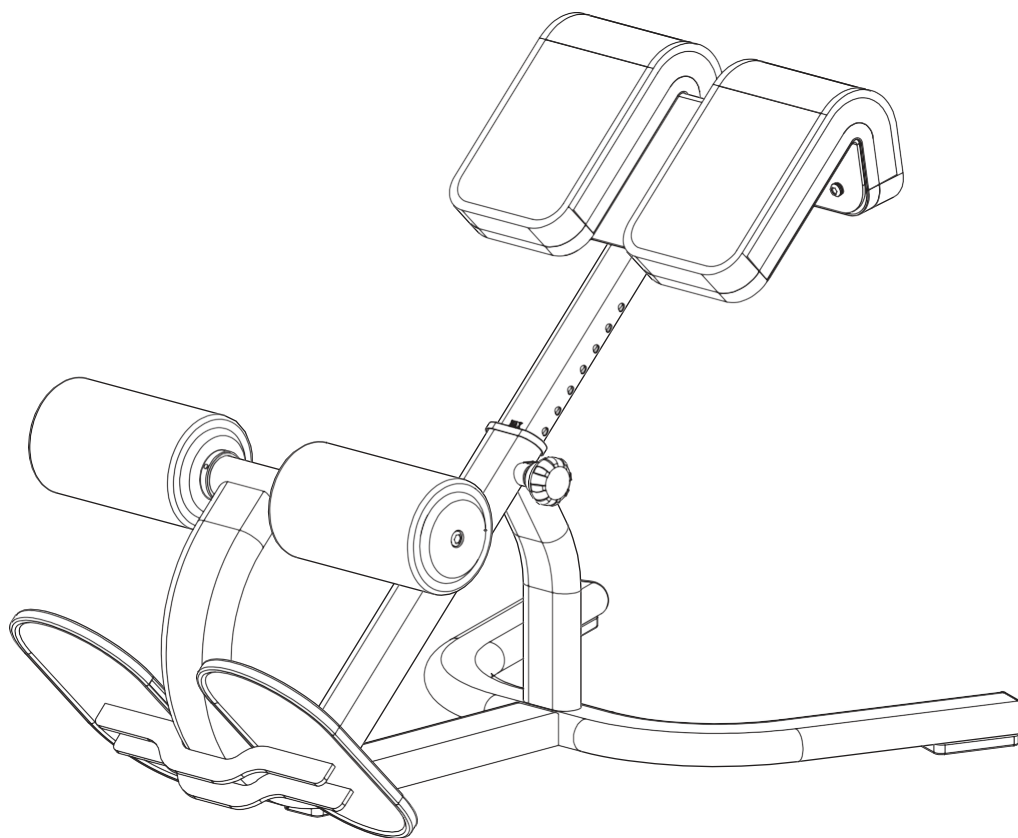

Руководство пользователя

Меры предосторожности

Спасибо за покупку нашего тренажера. Для обеспечения удобства и безопасности тренировок, пожалуйста, перед началом тренировок ознакомьтесь с руководством.

1. Пожалуйста, внимательно ознакомьтесь с руководством, прежде чем начать тренировку. Строго следуйте инструкциям, содержащимся в этом руководстве. Сохраните руководство на время владения тренажером.
2. Вы, как владелец оборудования, должны убедиться в том, что каждый, кто будет использовать тренажер, в полной мере ознакомлен с методикой тренировок и возможными рисками использования оборудования.
3. Убедитесь, что в зале достаточно места для безопасного использования тренажера, а также обеспечена хорошая проветриваемость помещения.
4. Устанавливайте тренажер на горизонтальной твердой и сухой поверхности.
5. Владелец несет ответственность за правильное и своевременное техническое обслуживание тренажера. После сборки и каждый раз перед использованием, убедитесь в том, что все элементы крепежа хорошо затянуты. Регулярно проверяйте все движущиеся части тренажера на предмет износа, и своевременно заменяйте износившиеся детали.
6. Если тренажер сломан, или его детали изношены, пожалуйста, обратитесь к дилеру или изготовителю для незамедлительной замены износившихся или сломанных элементов. **УБЕДИТЕЛЬНАЯ ПРОСЬБА**, прекратите использование тренажера до завершения ремонта.
7. Пожалуйста, на время тренировок надевайте спортивную одежду и обувь. Не тренируйтесь в юбках и ювелирных украшениях. Длинные волосы должны быть собраны в пучок во избежание несчастных случаев.
8. Пожалуйста, не забудьте размяться перед началом тренировки.
9. Если во время тренировки вы почувствовали недомогание, слабость или боль, пожалуйста, немедленно прекратите выполнение упражнений и проконсультируйтесь с врачом.
10. Дети допускаются к выполнению упражнений только под пристальным присмотром квалифицированных тренеров.
11. Внимание! Не приближайтесь к движущимся частям тренажера.
12. Внимание! Во избежание несчастных случаев, не перегружайте тренажер.
13. Внимание! Не подпускайте детей и домашних животных к тренажеру во время выполнения упражнений.
14. Внимание! Перед началом выполнения упражнений убедитесь в том, что на тренажере установлена необходимая вам нагрузка. Попытка тренировки с нагрузкой, значительно превышающей необходимую, может привести к получению травм.
15. Внимание! Пожалуйста, строго следуйте требованиям, перечисленным в руководстве. Неправильная настройка или использование тренажера не по назначению может привести к несчастному случаю.
16. Пожалуйста, перед началом тренировок проконсультируйтесь со специалистом

Инструкция по сборке

Перед началом сборки тренажера распакуйте и расположите в нужном порядке все детали, необходимые для сборки. Все необходимые для сборки тренажера инструменты идут в комплекте с тренажером. Для успешной и правильной сборки тренажера строго следуйте указаниям из инструкции по сборке.

№	Наименование	Кол-во
1	Винт М10*25	2
2	Ограничитель $\varnothing 15 * \varnothing 10.5 * 9$	2
3	Подушка	2
4	Основная рама	1
5	Боковая рама	1
6	Подушка для ног	2
7	Винт М8*25	12
8	Шайба гровера $t2.1 * \varnothing 8.1 * \varnothing 12.3$	12
9	Шайба $\varnothing 8.4 * \varnothing 16 * t1.6$	12

ШАГ 1

При помощи винта (1) и ограничителя (2) установите подушки (3), аккуратно затяните винты.

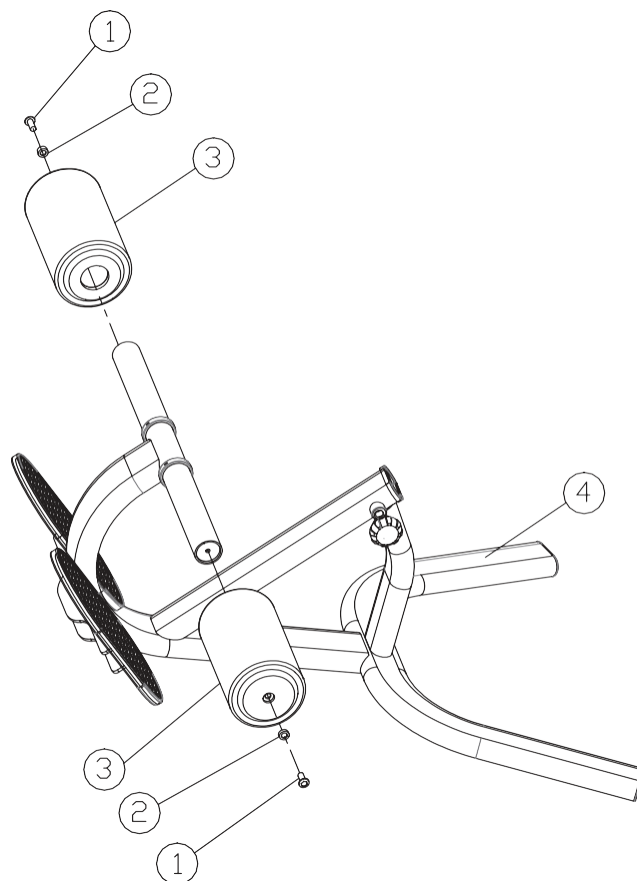

ШАГ 2

Установите боковую раму (5) при помощи винтов (7). Установите подушки для ног (6) при помощи винтов (7), шайб гровера (8) и шайб (9).

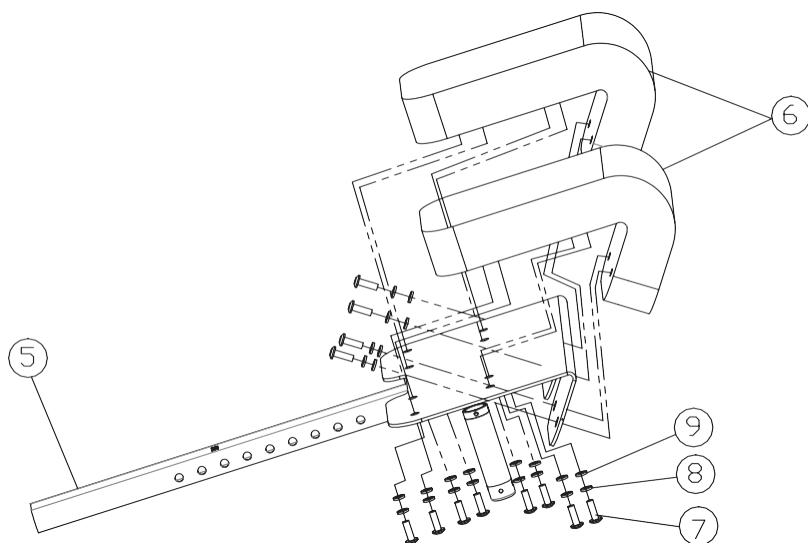

ШАГ 3

Соедините основную раму (4) и боковую раму (5). Перед применением всегда проверяйте, хорошо ли закреплена боковая рама.

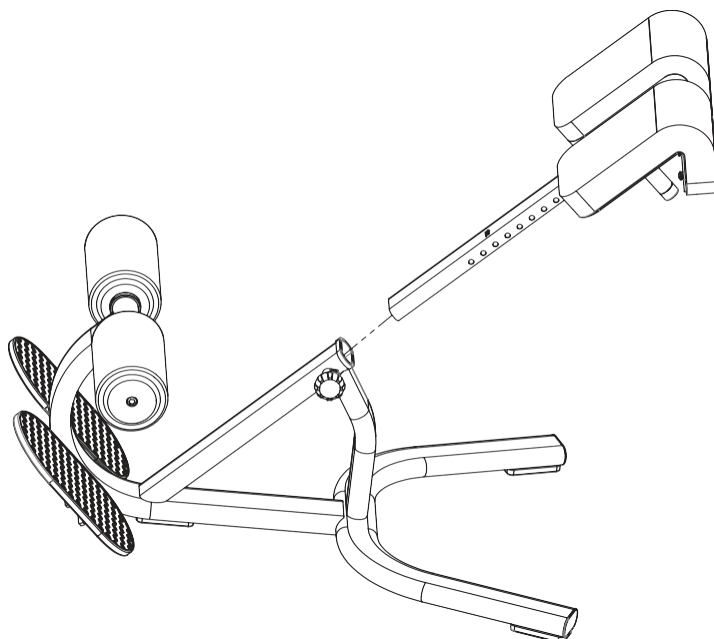

Особенности тренажера

- Данный тренажер предназначен для тренировки мышц спины.
- Основная рама: Стальная труба (40*80+100*40 мм) с электростатическим покрытием - обеспечивает долговечность, безопасность и надежность тренажера.
- Рукоятки: экструдированный термопластичный каучук обеспечивает износостойкость.

Технические характеристики

Название	Разгибание спины (гиперэкстензия)	Модель	NR-6858
Габаритные размеры	1115*803*798 мм	Общая масса грузов	-
Масса нетто	55 кг	Максимально допустимый вес пользователя	≤150 кг
Температурный режим	0-40°C	Класс	S
Одновременно пользователей	1	Рабочая зона	2200 * 2200 мм

классы : S – коммерческое или профессиональное использование
H – Домашнее использование

Техническое обслуживание

- ✓ Регулярно проверяйте затяжку крепежных элементов. Проверяйте подвижные детали: уровень смазочного материала и отсутствие посторонних звуков.
- ✓ Содержите тренажер в чистоте. Не используйте для очистки сильнодействующие моющие средства.
- ✓ Если тренажер сломан, или его детали изношены, пожалуйста, прекратите использование тренажера, до завершения ремонтных работ.

Часто задаваемые вопросы и поиск неисправностей

Неполадка	Возможные причины	Решение
Тренажер раскачивается	Под тренажером лежат посторонние предметы. Элементы крепления плохо затянуты.	Извлеките из-под тренажера посторонние предметы. Затяните элементы крепления.

Гарантия и срок службы

1.Условия гарантии

При условии правильной технической эксплуатации и корректного использования, по гарантии может обратиться только изначальный покупатель.

2.Срок распространения гарантии

Гарантия действует 1 год с момента покупки.

3.Не гарантийные случаи

- a) Повреждения, вызванные перегрузкой, использованием не по назначению, внесением изменений в конструкцию или вследствие несчастных случаев.
- b) Повреждения, вызванные неправильной установкой селектора веса
- c) Повреждения, вызванные неправильным техническим обслуживанием.
- d) Повреждения, вызванные использованием тренажера не по назначению, или в результате игнорирования требований безопасности.

4.Срок службы

Срок службы составляет 5 лет со дня передачи изделия потребителю. Изготовитель обращает внимание, что при соблюдении условий использования, указанных в данном руководстве по эксплуатации, срок службы изделия может значительно превысить указанный изготовителем срок.

Изготовитель:

«Хоум Электроникс Лимитед», 801 Лук Ю Билдинг, 24-26 Стэнли Стрит, Централ, Китай. Произведено в Китае («Home Electronics Limited», 801 Luk Yu Building, 24-26 Stanley Street, Central, China. Made in China)

Импортер / Уполномоченная организация:

ООО «Рекорд Фитнес», Россия, 105066, г. Москва, ул. Нижняя Красносельская, д. 35, стр. 52, эт. 2, пом. IV, ком. 18

Дата производства / Manufacturing Date: 08.2019

NEVEREST[®]