

# **NEVEREST®**

*СИЛОВОЙ ТРЕНАЖЕР: СКАМЬЯ ДЛЯ  
БИЦЕПСА С СИДЕНЬЕМ (СКАМЬЯ СКОТТА)*

**NR-6859**



**Руководство пользователя**

## Меры предосторожности

Спасибо за покупку нашего тренажера. Для обеспечения удобства и безопасности тренировок, пожалуйста, перед началом тренировок ознакомьтесь с руководством.

1. Пожалуйста, внимательно ознакомьтесь с руководством, прежде, чем начать тренировку. Строго следуйте инструкциям, содержащимся в этом руководстве. Сохраните руководство на время владения тренажером.
2. Вы, как владелец оборудования, должны убедиться в том, что каждый, кто будет использовать тренажер, в полной мере ознакомлен с методикой тренировок и возможными рисками использования оборудования.
3. Убедитесь, что в зале достаточно места для безопасного использования тренажера, а также обеспечена хорошая проветриваемость помещения.
4. Устанавливайте тренажер на горизонтальной твердой и сухой поверхности.
5. Владелец несёт ответственность за правильное и своевременное техническое обслуживание тренажера. После сборки и каждый раз перед использованием, убедитесь в том, что все элементы крепежа хорошо затянуты. Регулярно проверяйте все движущиеся части тренажера на предмет износа, и своевременно заменяйте износившиеся детали.
6. Если тренажер сломан, или его детали изношены, пожалуйста, обратитесь к дилеру или изготовителю для незамедлительной замены износившихся или сломанных элементов. **УБЕДИТЕЛЬНАЯ ПРОСЬБА**, прекратите использование тренажера до завершения ремонта.
7. Пожалуйста, на время тренировок надевайте спортивную одежду и обувь. Не тренируйтесь в юбках и ювелирных украшениях. Длинные волосы должны быть собраны в пучок во избежание несчастных случаев.
8. Пожалуйста, не забудьте размяться перед началом тренировки.
9. Если во время тренировки вы почувствовали недомогание, слабость или боль, пожалуйста, немедленно прекратите выполнение упражнений и проконсультируйтесь с врачом.
10. Дети допускаются к выполнению упражнений только под пристальным присмотром квалифицированных тренеров.
11. Внимание! Не приближайтесь к движущимся частям тренажера.
12. Внимание! Во избежание несчастных случаев, не перегружайте тренажер.
13. Внимание! Не подпускайте детей и домашних животных к тренажеру во время выполнения упражнений.
14. Внимание! Перед началом выполнения упражнений убедитесь в том, что на тренажере установлена необходимая вам нагрузка. Попытка тренировки с нагрузкой, значительно превышающей необходимую, может привести к получению травм.
15. Внимание! Пожалуйста, строго следуйте требованиям, перечисленным в руководстве. Неправильная настройка или использование тренажера не по назначению может привести к несчастному случаю.
16. Пожалуйста, перед началом тренировок проконсультируйтесь со специалистом.

## Инструкция по сборке

Пожалуйста, прежде чем приступить к сборке распакуйте и разложите в нужном порядке детали, перечисленные в таблице ниже. Все необходимые для сборки инструменты идут в комплекте с тренажером. Для правильной сборки тренажера строго следуйте указаниям в инструкции по сборке.

№	Наименование	Кол-во
1	Подушка для рук	1
2	Основная рама	1
3	Винт М8*60	4
4	Шайба гровера Т2.1*ϕ8.1*ϕ12.3	4
5	Шайба t1.6*ϕ8.4*ϕ16	4

### ШАГ 1:

Распакуйте тренажер и подготовьте подушку для рук (1) к установке.

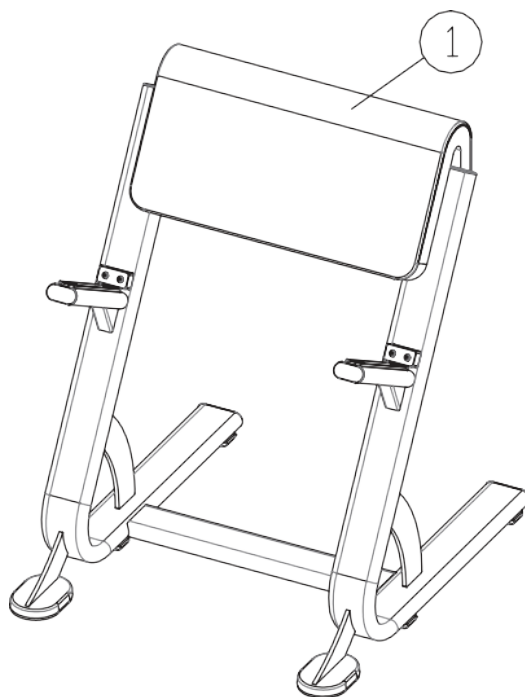

ШАГ 2:

Установите подушку для рук (1) на основную раму (2) при помощи шайб (5), шайб гровера (4) и винтов M8\*60(3).

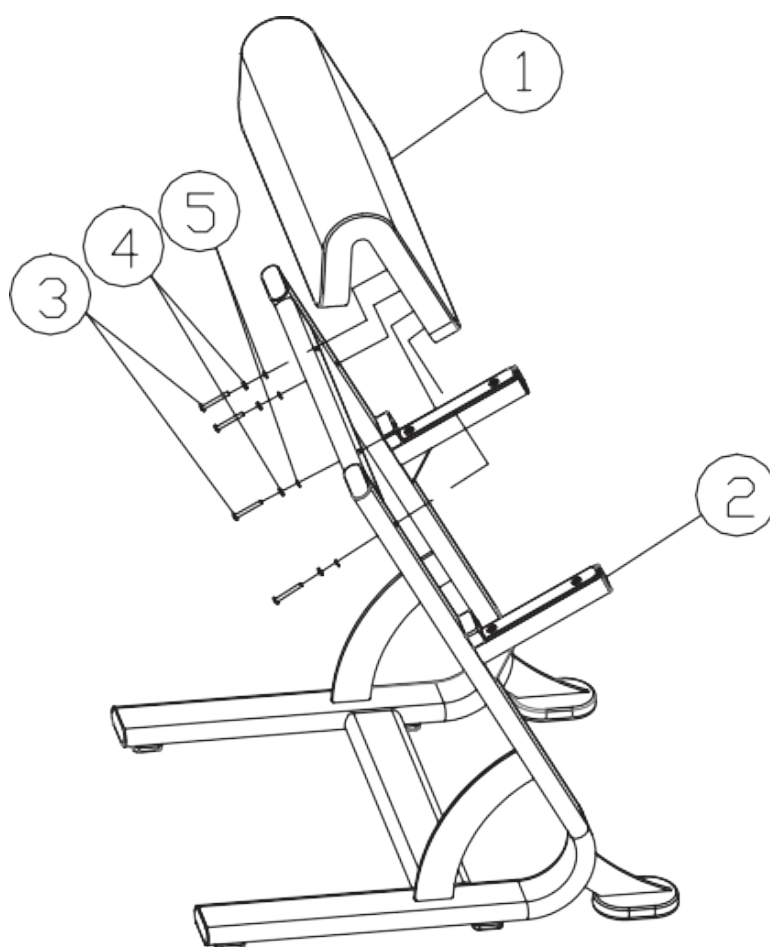

## Особенности тренажера

- Этот тренажер предназначен для силовых упражнений в помещении.
- Система выбора нагрузки позволяет без труда выбрать необходимый вес.
- Тренажер спроектирован для обеспечения удобства и безопасности пользователя.
- Основная рама: Стальная труба (40\*80) с электростатическим покрытием - обеспечивает долговечность, безопасность и надежность тренажера.

## Технические характеристики

<b>Название</b>	<b>Скамья для бицепса с сиденьем (Скамья Скотта)</b>	<b>Модель</b>	NR-6859
<b>Габаритные размеры</b>	1005*788*1189 мм	<b>Общая масса грузов</b>	-
<b>Масса нетто</b>	46 кг	<b>Максимально допустимый вес пользователя</b>	≤150 кг
<b>Температурный режим</b>	0-40°C	<b>Класс</b>	S
<b>Одновременно пользователей</b>	1	<b>Рабочее пространство</b>	2200 * 2200 мм

**Классы :** S – профессиональное м=и коммерческое использование;  
H – Домашнее использование

## Техническое обслуживание

- ✓ Регулярно проверяйте затяжку крепежных элементов. Проверяйте подвижные детали: уровень смазочного материала и отсутствие посторонних звуков.
- ✓ Содержите тренажер в чистоте. Не используйте для очистки сильнодействующие моющие средства.
- ✓ Если тренажер сломан, или его детали изношены, пожалуйста, прекратите использование тренажера, до завершения ремонтных работ.

## Часто задаваемые вопросы и поиск неисправностей

<b>Неполадка</b>	<b>Возможные причины</b>	<b>Решение</b>
Тренажер раскачивается	а. Под тренажером лежат посторонние предметы. б. Элементы крепления плохо затянуты.	а. Извлеките из-под тренажера посторонние предметы. б. Затяните элементы крепления.

# Гарантия и срок службы

## 1. Условия гарантии

При условии правильной технической эксплуатации и корректного использования, по гарантии может обратиться только изначальный покупатель.

## 2. Срок распространения гарантии

Гарантия действует 1 год с момента покупки.

## 3. Не гарантийные случаи

- a) Повреждения, вызванные перегрузкой, использованием не по назначению, внесением изменений в конструкцию или вследствие несчастных случаев.
- b) Повреждения, вызванные неправильной установкой селектора веса
- c) Повреждения, вызванные неправильным техническим обслуживанием.
- d) Повреждения, вызванные использованием тренажера не по назначению, или в результате игнорирования требований безопасности.

## 4. Срок службы

Срок службы составляет 5 лет со дня передачи изделия потребителю. Изготовитель обращает внимание, что при соблюдении условий использования, указанных в данном руководстве по эксплуатации, срок службы изделия может значительно превысить указанный изготовителем срок.

### Изготовитель:

«Хоум Электроникс Лимитед», 801 Лук Ю Билдинг, 24-26 Стэнли Стрит, Централ, Китай. Произведено в Китае («Home Electronics Limited», 801 Luk Yu Building, 24-26 Stanley Street, Central, China. Made in China)

### Импортер / Уполномоченная организация:

ООО «Рекорд Фитнес», Россия, 105066, г. Москва, ул. Нижняя Красносельская, д. 35, стр. 52, эт. 2, пом. IV, ком. 18

**Дата производства / Manufacturing Date: 08.2019**

***NEVEREST***<sup>®</sup>